

Wersja: LUNA

DANE TECHNICZNE	
Źródło światła:	Biały LED (niewymienne dla użytkownika)
Tryb pracy*:	M – praca sieciowo-awaryjna NM – praca awaryjna
Funkcje testowania*:	MT – test ręczny lub AT – auto test lub CT – central test lub CB bateria centralna
Czas pracy awaryjnej*:	1h, 2h lub 3h
Moc wyjściowa (awaryjna):	Poniżej 1W
ESSS – akumulator*:	Modele MT i AT: NiCd 2,4V 500÷900mAh Modele CT: LiFePO4 6,4V 600mAh (niewymienny dla użytkownika)
Czas ładowania:	max. 24h
Zasilanie*:	MT, AT i CT: 230V AC 50/60 Hz lub CB (bateria centralna): 230V AC / 220 V DC
Klasa ochronności:	II
Moc max.*:	1W ÷ 4W
Modul (& oznaczenie)*:	GL1: dla modeli MT z NiCd i CB (oznaczenie EL) lub GL2: dla modeli AT z NiCd (oznaczenie EL-T) lub GL3: dla modeli CT z LiFePO4 (oznaczenie EL-T)
Strumień świetlny:	min. 50 lm
Zagrożenie światłem niebieskim:	Grupa ryzyka RG0
Próg odległości d(thr)	RG0: nie dotyczy
Widoczność:	25 m
Stopień ochrony obudowy:	IP 20
Temperatura otoczenia*:	MT, AT i CT: 10 °C ÷ 40 °C lub CB: -20 °C ÷ 40 °C

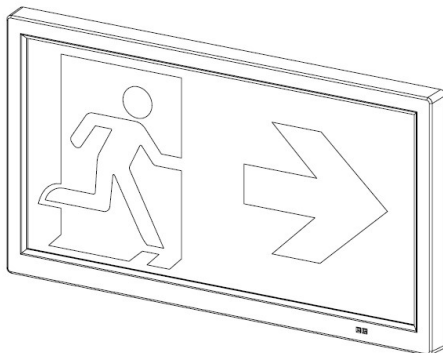

\*- zależnie od wersji

IP 20



## WPROWADZENIE – ZALECENIA BEZPIECZEŃSTWA

- Przed instalacją należy zapoznać się z niniejszą instrukcją.
- Montaż oprawy powinien odbywać się zgodnie z jej przeznaczeniem i niniejszą instrukcją.
- Uwaga! Oprawa powinna być montowana, konserwowana i naprawiana przez osobę posiadającą odpowiednie uprawnienia.
- Niefachowa instalacja lub ingerencja w konstrukcję oprawy niesie zagrożenie porażenia prądem elektrycznym.
- Zabrania się modyfikacji oprawy a także jej instalowania w sposób niezgodny ze sposobami dopuszczonymi przez producenta.
- Producent nie gwarantuje prawidłowego działania oprawy i nie ponosi odpowiedzialności za ewentualne szkody i obrażenia ciała będące wynikiem instalacji, naprawy lub konserwacji wykonanej niezgodnie z niniejszą instrukcją, ogólnie przyjętymi zasadami instalacji, zasadami BHP, przeznaczeniem lub gdy instalacji dokonywała osoba bez stosownych uprawnień.
- Montaż lampy powinien być przeprowadzony przy wyłączonym zasilaniu. Należy przestrzegać zasad bezpieczeństwa, norm budowlanych oraz dotyczących instalacji elektrycznych.
- Podłączając oprawę do sieci należy upewnić się, że parametry zasilania odpowiadają znamionowym. W modelach posiadających I klasę ochronności należy bezwzględnie podłączyć przewód ochronny. Po podłączeniu zasilania oprawa znajduje się pod napięciem.
- Przy instalacji oprawy pracującej w trybie sieciowo-awaryjnym zaciski L i L1 muszą być bezwzględnie podłączone do tej samej fazy. Dla trybu awaryjnego zacisk L1 musi pozostać niepodłączony.
- Do zasilania oprawy nie należy używać obwodów obciążonych jednocześnie odbiornikami o charakterze indukcyjnym. Takie rozwiązanie grozi uszkodzeniem modułu elektronicznego oprawy.
- Uwaga! Oprawa może emitować szkodliwe promieniowanie optyczne. Nie wolno patrzeć na pracującą źródło światła. Patrzeć na źródło światła z bliskiej odległości może uszkodzić wzrok. Oprawa oświetleniowa powinna być umieszczona tak, że nie jest przewidziane dłuższe wpatrywanie się w oprawę z odległości bliższej niż d(thr) m (wartość d(thr) podana w tabeli na pierwszej stronie instrukcji, o ile dotyczy).
- Oprawę należy stosować wewnątrz budynków.
- Urządzenie powinno być zamontowane w sposób umożliwiający naturalne odprowadzanie ciepła, niedopuszczalne jest zasłanianie oprawy. Przy instalacji oprawy nie należy okrywać materiałem termoizolacyjnym.
- Nie należy dotykać urządzenia mokrymi lub wilgotnymi dłońmi i/lub przedmiotami.
- W przypadku istnienia podejrzenia uszkodzenia części elektrycznej urządzenia (układ zasilający, źródło światła, przewody lub złącze zasilające) lub części obudowy, oprawy nie należy używać.





15. UWAGA! Prawidłowa praca oprawy awaryjnej oraz możliwość jej długotrwałego i bezproblemowego użytkowania zależą od prawidłowo sformowanego akumulatora oraz jego cyklicznych przeglądów i konserwacji. Więcej informacji w działach „URUCHOMIENIE”, „UŻYTKOWANIE”, „TESTOWANIE – WSKAZÓWKI”, „BŁĘDY PRACY I MOŻLIWOŚCI ICH DIAGNOZY” oraz „KONSERWACJE I NAPRAWY”.
16. WAŻNE! Należy używać wyłącznie pakietów akumulatorowych dostarczonych przez producenta. Kod części zamiennej znajduje się na etykiecie akumulatora. Producent nie bierze odpowiedzialności za niewłaściwe działanie oprawy czy uszkodzenia i straty wynikające z wykorzystania nieautoryzowanych akumulatorów.
17. Elementy kartonowe lub papierowe opakowania powinny być przekazane na makulaturę lub wrzucone do pojemnika na papier, a opakowanie foliowe do pojemnika na plastik.
18. Zużyta oprawa (lub jej części) nie może być wyrzucana ze zwykłymi odpadami, a powinna być dostarczona do specjalnych punktów zbierających zużyty sprzęt (elektroniczny, akumulatory) w celu jego utylizacji.

## INSTALACJA

1. Przed instalacją należy upewnić się, że oprawa będzie podłączana do sieci 220-240VAC przewodem o przekroju od 1,5 do 2,5mm<sup>2</sup> a kabel zasilający będzie mógł być przeprowadzony przez przepust kablowy.
2. Oprawa może być zainstalowana natynkowo na ścianie, do tych sposobów nie są potrzebne dodatkowe dedykowane zestawy akcesoryjne (konieczne są jedynie wkręty i kołki).
3. Możliwy jest również montaż w suficie podwieszanym, naścienny flagowy i sufitowy zwieszany. Do tych sposobów instalacji potrzebne są dodatkowe zestawy akcesoriów.
4. Instalowana oprawa jest oprawą kierunkową, zatem powinna zostać wyposażona w odpowiednie piktogramy.
5. Oprawę należy dodatkowo oznaczyć (niezmywalnym flamastrzem na etykiecie) zależnie od tego czy jest zamontowana jako natynkowa czy jako wpuszczana. Sugerowane jest wykonanie tej operacji jeszcze przed przystąpieniem do kolejnych etapów montażu. Po prawej pokazano oba oznakowania:
 

<input checked="" type="checkbox"/> NT	<input type="checkbox"/> NT
<input type="checkbox"/> PT	<input checked="" type="checkbox"/> PT
6. W celu instalacji oprawy natynkowo na ścianie należy najpierw zdjąć pleksę oraz odbyłśnik (rys. II/1-2). Następnie należy w górnej części obudowy wyciąć otwór pod przepust kablowy (rys. II/1) i upewnić się, że kabel zasilający może być przez niego przeprowadzony a następnie przygotować otwory montażowe w ścianie (kołki max. Ø6) wykorzystując szablon montażowy dostarczony z oprawą (rys. II/2). Wprowadzić do środka obudowy przygotowany kabel zasilający (rys. II/1) i przykręcić obudowę do ściany (wkręty max. Ø4) poprzez przeznaczone do tego celu owalne otwory w tylnej części obudowy (rys. II/2). Następnie trzeba przymocować kabel zasilający dokręcając odciążkę kablową (rys. II/3) oraz okablować oprawę wg punktów 8 i 9 (rys. II/4) oraz podłączyć akumulator wg punktów 10 i 11 (rys. II/5). Następnie umieścić odbyłśnik oraz pleksę na swoim miejscu (rys. II/6,7). Następnie wsuń piktogram, tak aby znajdował się pod wypustkami (rys. II/8,9), po umieszczeniu piktogramu zatrzasknij ramkę (rys. II/9).
7. Dla wersji wpuszczanych należy postępować zgodnie z instrukcją załączoną do akcesorium służącego do montażu wpuszczanego.
8. Podłączyć wszystkie przewody przygotowanego kabla zasilającego do odpowiadających im zacisków złączki zasilającej.
9. Opis zacisków oprawy:
  - L – faza stała - kolor izolacji brązowy lub czarny;
  - L1 – zacisk do wersji Maintained – kolor izolacji brązowy lub czarny (tylko modele MT, AT i CT); dla wersji NM – nie podłączać; dla wersji M połączyć równoległe z zaciskiem L; opcjonalnie może być podłączony przez łącznik ścienny, pozwalając na gaszenie oprawy M podczas pracy sieciowej;
  - N – przewód neutralny – kolor izolacji niebieski.

WERSJA OPRAWY	MT / AT / CT		CB
	NM	MT	
OPIS	Awaryjna	Sieciowo-Awaryjna	Bateria Centralna
SCHEMAT POŁĄCZEŃ			

10. Przed podłączeniem oprawy do sieci należy połączyć akumulator z układem elektroniki - biały konektor.
11. Należy pamiętać o wpisaniu daty instalacji na etykiecie załączonej do pakietu akumulatorów.

## URUCHOMIENIE

1. Test poprawnego działania - włączyć zasilanie AC. Zielona dioda LED powinna świecić sygnalizując podłączenie do sieci AC oraz ładowanie akumulatora. Po naładowaniu dioda powinna cały czas świecić na zielono, co oznacza gotowość oprawy do działania w trybie awaryjnym. Naciśnięcie przycisku testu lub odłączając na krótko zasilanie, można sprawdzić czy oprawa przy zaniku zasilania przechodzi w tryb awaryjny. Należy również zwrócić uwagę na ewentualne błędy sygnalizowane świeceniem lub błyskaniem czerwonej diody LED (nie dotyczy wersji MT i CB). Sposób przyciśnięcia przycisku testu oraz sposób odczytania zachowania oprawy zależy od jej wersji. Należy zapoznać się ze szczegółowym opisem w części „TESTOWANIE”.
2. WAŻNE! Przed używaniem oprawy należy odpowiednio sformować pakiet akumulatorów. W czasie formowania nie należy ani przeprowadzać testów ani odłączać zasilania w sposób inny niż wskazany. Pierwsze ładowanie pakietu powinno trwać nieprzerwanie przez min. 48 godzin. Po 48 h odłączamy zasilanie pozwalając oprawie przepracować w trybie awaryjnym cały swój czas znamionowy, po czym należy powtórnie podłączyć zasilanie na min. 36 godzin. Po naładowaniu ponownie rozładuj oprawę przez min. jej deklarowany znamionowy czas autonomii. Następnie znowu podłącz zasilanie na min. 24 h. Taka sekwencja kończy cykl formowania, oprawa jest gotowa do używania.

I. DEMONTAŻ

1. ZDEMONTUJ PLEKSE

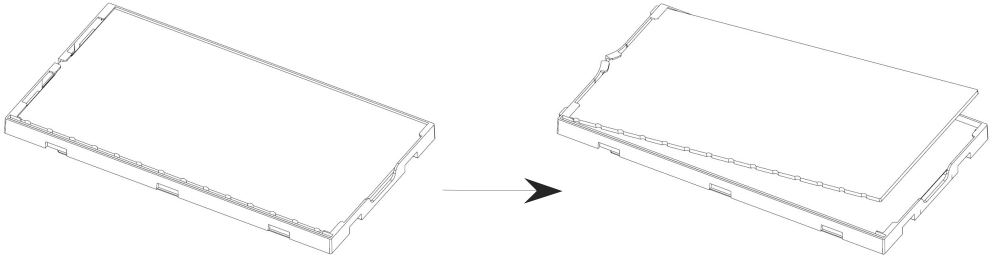

2. ZDEMONTUJ ODBŁYŚNIK

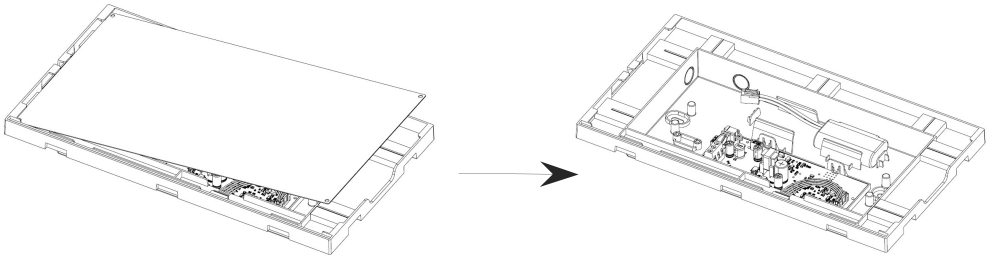

II. ETAPY INSTALACJI

1. WYTNIJ OTWÓR POD PRZEPUST KABLOWY PRZEPROWADŹ PRZEWÓD PRZEZ PRZEPUST KABLOWY

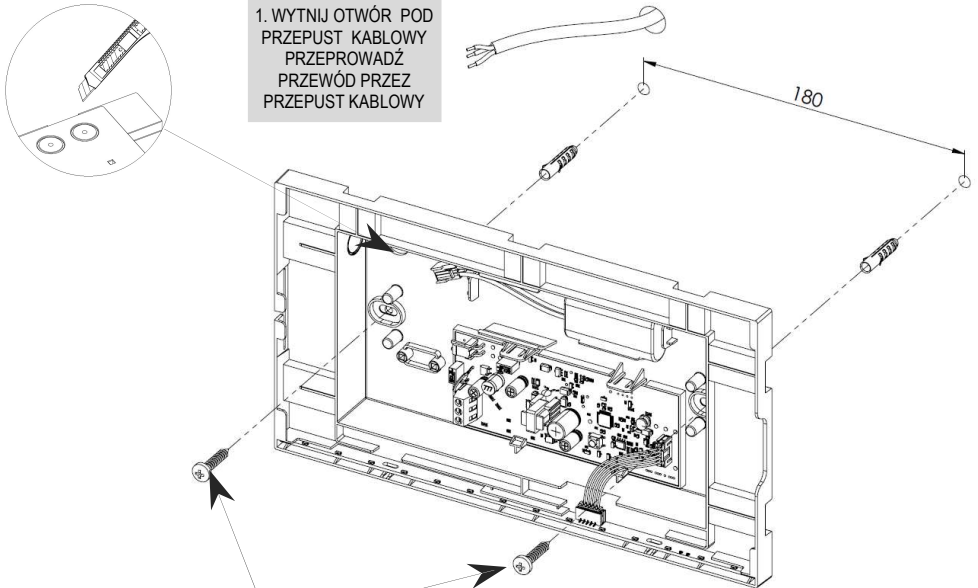

2. WYKONAJ OTWORY POD WKRETY MONTAŻOWE I PRZYKRĘĆ WKRETY.

5. ZAMONTUJ WTYK  
AKUMULATORA W  
GNIEZDZIE

4. PRZYŁĄCZ PRZEWODY  
ZASILAJĄCE

3. PRZYKRĘĆ ODCIĄŻKĘ KABLA

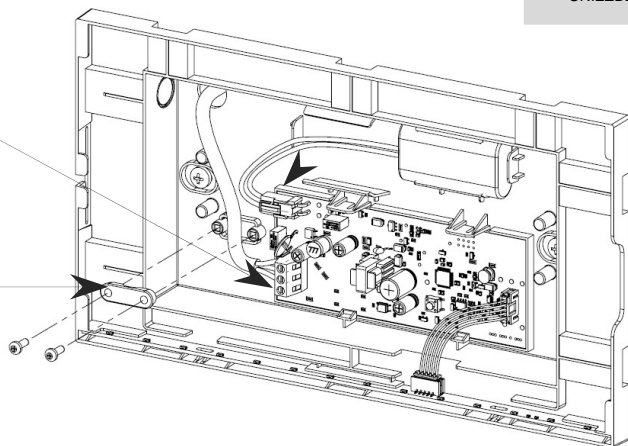

6. WŁÓŻ ODBŁYŚNIK

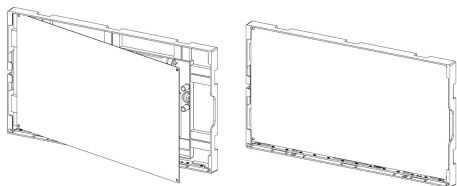

7. WŁÓŻ PLEKSĘ

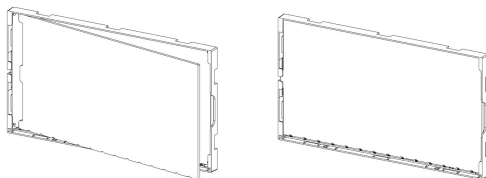

8. WSUŃ PIKTOGRAM

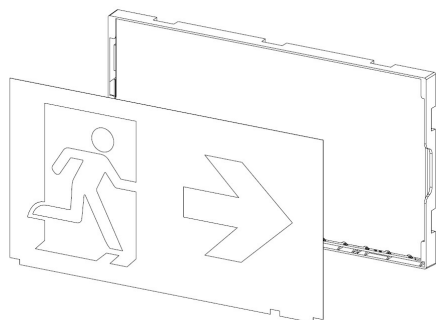

9. ZATRZAŚNIJ RAMKĘ

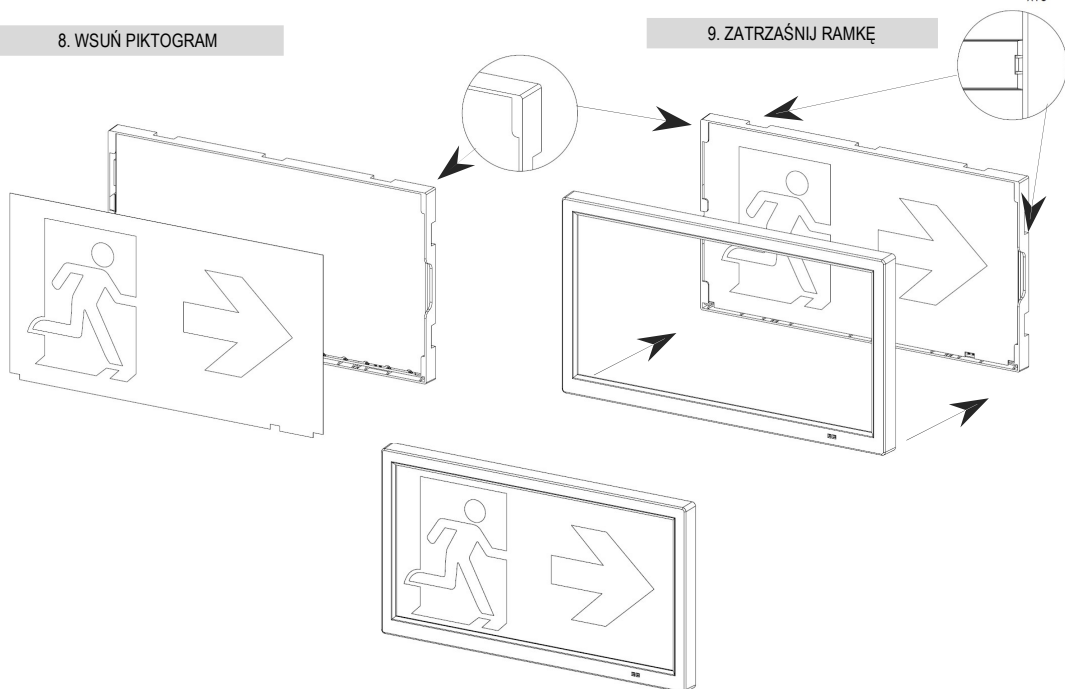

## TRYB AWARYJNY (NM)

Występuje w modelach MT i AT jako opcja okablowania oraz w CT jako opcja sterowania. W tym trybie przy podłączeniu zasilania AC oprawa nie świeci. Przy braku zasilania AC oprawa automatycznie przechodzi do pracy awaryjnej, a źródło światła zostaje zasilone z pakietu akumulatorów.

## TRYB SIECIOWO-AWARYJNY (M)

Występuje w modelach MT i AT jako opcja okablowania oraz w CT jako opcja sterowania. W tym trybie przy podłączeniu zasilania AC oprawa świeci. Przy braku zasilania AC oprawa automatycznie przechodzi do pracy awaryjnej, a źródło światła zostaje przelączone z zasilania sieciowego na akumulatorowe.

UWAGA! Jeśli oprawa oznakowana jest jako M, ale okablowana jako NM, będzie pracować zgodnie z opisem dla NM.

## PAKIET AKUMULATORÓW

Oprawy MT, AT i CT wyposażone są w źródło ESSS, którym jest pakiet akumulatorów nikielowo-kadmowych NiCd lub litowo-żelazowo-fosforanowych LiFePO<sub>4</sub>. Należy pamiętać o właściwym procesie formowania (patrz ostatni punkt w części „URUCHOMIENIE”). Umożliwia to uzyskanie właściwej pojemności akumulatora i zdolności osiągnięcia znamionowej autonomii w późniejszej pracy. Wskazane jest co 3 miesiące rozładować, a następnie naładować akumulator, nawet jeśli nie był używany, w celu przedłużenia jego trwałości. Zaleca się wymianę akumulatora co cztery lata użytkowania lub w przypadku uzyskiwania negatywnych wyników testów. Zużyty akumulator, podobnie jak opakowania, świetlówki lub elektronika, jest produktem podlegającym utylizacji, który należy oddać do punktu odbioru materiałów utylizowanych.

## UŻYTKOWANIE OPRAW Z WŁASNYM ESSS

Prawidłowa praca oprawy z własnym źródłem zasilania (MT, AT i CT) wymaga podłączenia do sieci zasilającej 230 V AC (zacisk L) w sposób ciągły. Obecność zasilania sygnalizowana jest świeceniem się diody LED na zielono. Akumulator jest na bieżąco ładowany / podładowywany na potrzeby pracy w trybie awaryjnym. Przy braku zasilania AC (na zacisku L), oprawa automatycznie przechodzi w tryb pracy awaryjnej, a źródło światła zostaje zasilone ze źródła awaryjnego ESSS (akumulatora) na czas określony dla danego modelu. Przy pracy awaryjnej zielona dioda LED nie świeci się.

## MONITORING WELLS (CT)

Umożliwia zdalną kontrolę nad pracą i testowaniem oprawy awaryjnej. Monitoring jest bezprzewodowy, nie wymaga zatem okablowania dodatkowej szyny danych (okablowanie jest standardowe jak dla modeli MT i AT). Więcej informacji w instrukcji do systemu Wells.

## UŻYTKOWANIE OPRAW SYSTEMU CB

Prawidłowa praca wymaga podłączenia do sieci zasilającej 230 V AC / 220 V DC systemu CB (zaciski L i N) w sposób ciągły. Obecność zasilania sygnalizowana jest świeceniem się diody LED na zielono. Wszelka kontrola nad pracą oprawy oraz testowaniem zarządzana jest przez jednostkę centralną systemu CB, zależnie od jego funkcji i możliwości. Oprawa CB nie ma wbudowanego ESSS (akumulatora).

## TESTY NORMATYWNE – WYMAGANIA

Oprawa powinna być regularnie testowana zgodnie z obowiązującymi przepisami. Wyniki testów muszą być spisywane i przechowywane na potrzeby kontroli inspektora pożarowego. Dla wersji MT test wykonuje się ręcznie, dla wersji AT i CT wykonywany jest automatycznie, zgodnie z zaprogramowanymi cyklami. Testy modeli CB zależne są od nastaw i możliwości stosowanego systemu.

### CODZIENNE

Sugerowane jest wizualne sprawdzenie czy dioda LED w oprawie świeci na zielono.

### COMIESIĘCZNE

Należy przeprowadzić test funkcjonalności oprawy poprzez odłączenie zasilania AC i sprawdzenia czy przejdzie ona w tryb pracy awaryjnej – zgasnąć powinna zielona dioda LED, a zapalić się powinno źródło światła LED.

### COROCZNE

Należy przeprowadzić test autonomii poprzez odłączenie zasilania AC i sprawdzenia czy oprawa świeci przez zadany czas w trybie pracy awaryjnej. Jeśli czas pracy w trybie awaryjnym nie jest odpowiedni, należy naładować ESSS (np. akumulator) do pełna i przeprowadzić test ponownie. Jeśli test nadal wypadła negatywnie, akumulator musi zostać wymieniony.

## TESTOWANIE – WSKAZÓWKI

### INFORMACJE PODSTAWOWE

MOŻLIWOŚCI TESTOWANIA	MT	AT	CT	CB
DOSTĘPNE MODELE	TAK	TAK	TAK	TAK
PRZYCISK TESTU	TAK (1)	TAK (1)	TAK (1)	---
ZIEŁONY WSKAŹNIK LED	TAK	TAK	TAK	TAK
CZERWONY WSKAŹNIK LED	---	TAK	TAK	---

Przycisnąć testu: (1) – wewnętrzny, dostępny z zewnątrz za pomocą śrubokręta

### TEST RĘCZNY (MT)

Zielona dioda sygnalizuje podłączenie do zasilania. Dla poprawnie zainstalowanej oprawy akumulator jest na bieżąco ładowany / doładowywany. Zanik zasilania powoduje zgaśnięcie diody sygnałowej oraz zasilenie oprawy z pakietu akumulatorów. Sytuacja, w której - mimo podłączonego zasilania - dioda sygnałowa się nie świeci, oznacza błąd lub uszkodzenie układu elektroniki, akumulatora lub źródła światła.

Kiedy oprawa awaryjna jest podłączona do sieci i nie ma zaniku napięcia, naciśnięcie i przytrzymanie przycisku TEST spowoduje wprowadzenie oprawy w tryb zaniku napięcia, dioda sygnałowa LED zgasnie, a oprawa powinna się zaświecić. Natomiast po zwolnieniu przycisku TEST – oprawa przejdzie do swojego podstawowego trybu działania.

### TEST AUTOMATYCZNY (AT)

Przycisnąć TEST w modelach AT i CT może być wykorzystany do opcjonalnego ręcznego wyzwalania testów oprawy. Umożliwia to sprawdzenie poprawności działania awaryjnego oprawy w dowolnej chwili, niezależnie od testów zaplanowanych. Kiedy oprawa awaryjna jest podłączona do sieci i nie ma zaniku napięcia, naciśnięcie i przytrzymanie przycisku, zależnie od czasu naciśnięcia, spowoduje wyzwalenie jednego z nich. Dla czasu przyciśnięcia 2s<t<5s wyzwalany jest test funkcjonalności, dla 10s<t<15s test autonomii. Dla wygody odliczania ilości sekund – przy przyciśnięciu przycisku testu po każdej sekundzie oprawa potwierdza upływ czasu krótkim błyskiem czerwonej diody sygnalizacyjnej. Gdy oprawa znajduje się w którymkolwiek (ale wyzwalonym ręcznie) teście, przyciśnięcie przycisku przez czas >10s – przerywa aktualnie wykonywany test.

Uwaga 1 – Jeżeli taki opcjonalny test zakończy się w odstępie krótszym niż 24h przed testem zaplanowanym, nastąpi przesunięcie wykonania testu zaplanowanego do uzyskania pełnych 24h czasu ładowania akumulatora. Przesunięcie zadziała również w przypadku zaniku zasilania (awarii) i jego powrotu w czasie krótszym niż 24h do wykonania testu zaplanowanego.

Uwaga 2 – Testy z harmonogramu nie mogą być przerywane!

Uwaga 3 – Przy pracy awaryjnej (zaniku zasilania AC) przycisk testu jest nieaktywny!

Przy standardowej pracy oprawy, zarówno test funkcjonalności, jak i autonomii wyzwalane są automatycznie. Po instalacji i podłączeniu do sieci zasilającej oprawa wybiera losowo swój grafik testów. Pierwszy test funkcjonalny będzie wykonany w ciągu pierwszego miesiąca od zainstalowania, następnie będzie automatycznie powtarzany co 28 dni. Pierwszy test autonomii będzie wykonany w ciągu pierwszego roku od zainstalowania, następnie będzie powtarzany co 340 dni.

Nie ma możliwości skasowania wyników testów, oznacza to, że potencjalne błędy przestaną być sygnalizowane dopiero po dokonaniu naprawy oprawy.

WAŻNE – w sytuacji, gdy wystąpi zanik zasilania w trakcie wykonywania testu, oprawa przerwie go, a następnie przejdzie do pracy awaryjnej. Po zakończeniu pracy awaryjnej oraz powrocie zasilania oprawa nie będzie sygnalizować żadnych wyników przerwanych testów (świecić się będzie zielona dioda jak w stanie podstawowym). Przerwany zaplanowany test (o ile nie upłynęło więcej niż 7 dni od zaniku zasilania) zostanie powtórzony po min. 24h od powrotu zasilania. Test wyzwołony ręcznie nie zostanie powtórzony.

Wszystkie możliwe stany pracy oprawy AT i jej sygnalizację LED zebrane są w tabeli poniżej.

STAN LUB AKCJA OPRAWY AWARYJNEJ	ZIEŁONY WSKAŹNIK LED	CZERWONY WSKAŹNIK LED	UWAGI
<b>STANY PODSTAWOWE</b>			
ZASILANIE ZAŁĄCZONE, AKUMULATOR W TRAKCIE ŁADOWANIA	ON	OFF	
ZANIK ZASILANIA SIECIOWEGO AC, PRACA AWARYJNA	OFF	OFF	
<b>STANY TESTU FUNKCJONALNEGO</b>			
TEST FUNKCJONALNOŚCI – CZĘŚĆ 1 (ŹRÓDŁO ŚWIATŁA, ELEKTRONIKA)	OFF	BŁYSKI (1/T2)	CZAS: 70s
TEST FUNKCJONALNOŚCI – CZĘŚĆ 2 (OBWÓD ŁADOWANIA)	ON	BŁYSKI (1/T)	CZAS: 10s
BŁĄD ŁADOWANIA, ELEKTRONIKI, ŹRÓDŁA ŚWIATŁA LUB AKUMULATORA	ON	ON	
OPRAWA (ELEKTRONIKA, AKUMULATOR, ŹRÓDŁO ŚWIATŁA) – OK	ON	OFF	
<b>STANY TESTU AUTONOMII</b>			
TEST AUTONOMII – CZĘŚĆ 1 (ŹRÓDŁO ŚWIATŁA, ELEKTRONIKA, AUTONOMIA)	OFF	BŁYSKI (2/T2)	CZAS: 1h, 2h lub 3h (*)
TEST AUTONOMII – CZĘŚĆ 2 (OBWÓD ŁADOWANIA)	ON	BŁYSKI (1/T)	CZAS: 10s
BŁĄD ŁADOWANIA, ELEKTRONIKI, ŹRÓD. ŚWIATŁA, AKUMULATORA LUB AUTONOMII	ON	ON	
OPRAWA (ELEKTRONIKA, AKUMULATOR, AUTONOMIA, ŹRÓDŁO ŚWIATŁA) – OK	ON	OFF	
<b>FUNKCJE PRZYCIŚNIKA TESTU RĘCZNEGO</b>			
WYZWOLENIE TESTU FUNKCJI – NACIŚNIĘCIE PRZYCIŚNIKA PRZEZ 2s<t<5s	ON	BŁYSKI (1/T)	BŁYSKI UMOŻLIWIĄJĄ ODMIERZANIE CZASU (t)
WYZWOLENIE TESTU FUNKCJI – NACIŚNIĘCIE PRZYCIŚNIKA PRZEZ 10s<t<15s	ON	BŁYSKI (1/T)	
PRZERWANIE DOWOLNEGO TESTU (**) – NACIŚNIĘCIE PRZYCIŚNIKA PRZEZ t>10s	BŁYSKI (5/T)	BŁYSKI (***)	

T – okres 1s; T2 – okres 10s; t – czas przyciśnięcia przycisku testu

BŁYSKI: (1/T) / (2/T) / (5/T) – 1 błysk / 2 błyski / 5 błysków w okresie 1s

BŁYSKI: (1/T2) / (2/T2) – 1 błysk / 2 błyski w okresie 10s

(\*): czas wykonywania testu zgodny z czasem autonomii deklarowanym dla danej wersji oprawy

(\*\*): automatyczne testy normalatywne nie mogą być przerwane, dotyczy wyłącznie testów ręcznych

(\*\*\*) : sygnalizacja zależna od aktualnie wykonywanego testu, jak w danym teście

#### TEST CENTRALNY (CT)

Wykonanie to przystosowane jest do współpracy z systemem monitoringu bezprzewodowego WELLS. Wszystkie możliwości sterowania opisane są w osobnej instrukcji dedykowanej dla systemu WELLS. Sposób sygnalizacji stanów pracy opraw oraz czasookresy wykonywania testów i informowania o ich wynikach są identyczne dla tych opisanych wyżej dla wersji AT. Dodatkowym stanem jest sygnał „NIEPOWIĄZANE”, oznaczający, że dana oprawa nie jest (czasowo lub na stałe) skomunikowana z centralką:

STAN LUB AKCJA OPRAWY AWARYJNEJ	ZIEŁONY WSKAŹNIK LED	CZERWONY WSKAŹNIK LED	UWAGI
<b>STANY KOMUNIKACJI WELLS</b>			
SYGNAŁ „NIEPOWIĄZANE”, PO 24h OD UTRATY KOMUNIKACJI Z CENTRALKĄ	BŁYSKI (6/T2)	BŁYSKI (6/T2)	JEDNOCZESNE

BŁYSKI (6/T2) – kolejnych 6 szybkich następujących po sobie par błysków diody zielonej i czerwonej, powtarzanych w okresie 10s, sekwencje przerywają sygnalizowanie podstawowego stanu oprawy (wg wcześniej opisanej tabeli dla AT)

WAŻNE – niepowiązanie oprawy z centralką (siecią bezprzewodową) oznacza wyłącznie brak łączności między tą oprawą a centralką. Oprawa może być nadal sprawna i cały czas wykonywać zaplanowane testy oraz sygnalizować ich wyniki na wskaźnikach LED, zapewniając bezpieczeństwo budynku, jednakże wyniki testów nie są przekazywane do centralki.

#### BATERIA CENTRALNA (CB)

Wersja CB jest monitorowana bezpośrednio ze sterownika systemu baterii centralnej, w sposób zależny od możliwości i ustawień danego system

**ZIELONA DIODA LED NIE ŚWIECI**

Problem z zasilaniem sieciowym AC. Dla wersji MT może to również oznaczać, że jeden z elementów oprawy (np. pakiet akumulatorów) jest uszkodzony. Więcej informacji w części „TESTOWANIE - WSKAZÓWKI”.

**CZERWONA DIODA LED ŚWIECI**

Dla wersji AT i CT może to oznaczać uszkodzenie jednego z elementów oprawy (obwodu ładowania, układu zasilania źródła światła, samego źródła światła, akumulatora) lub niewystarczający czas świecenia w trybie awaryjnym. Sugerowane jest przeprowadzenie ponownego testu i w przypadku powtórzenia złych wyników wezwanie ekipy serwisowej. Więcej informacji w części „TESTOWANIE - WSKAZÓWKI”.

**CZERWONA DIODA LED BŁYSKA**

Oprawa jest w trakcie wykonywania testu. Należy zapoznać się z częścią „TESTOWANIE - WSKAZÓWKI”.

**BŁYSKAJĄ DIODY CZERWONA I ZIELONA**

Sygnalizacje powiązane zazwyczaj z łącznością opraw z centralkami systemów CT. Należy zapoznać się z częścią „TESTOWANIE - WSKAZÓWKI” oraz instrukcjami do poszczególnych systemów

**NIEWYSTARCZAJĄCY CZAS AUTONOMII**

Możliwe, że akumulator potrzebuje pełnego cyklu ładowania (24h). Jeśli po 24h ładowania oprawa nadal nie utrzymuje określonego czasu pracy to możliwe jest, że akumulator jest zużyty lub uszkodzony, na przykład w związku z niewłaściwym pierwszym ładowaniem, i należy go wymienić.

**KONSERWACJE I NAPRAWY****KONSERWACJE**

Czyszczenie oprawy należy przeprowadzać miękką i suchą szmatką. Niedopuszczalne jest używanie detergentów, rozpuszczalników i innych agresywnych środków chemicznych.

Jeśli osiągany strumień awaryjny jest niewystarczający lub kiedy źródło światła osiągnie swój zdefiniowany czas życia, źródło światła powinno być wymienione na nowe.

Jeżeli oprawa awaryjna po odpowiednim (prawidłowym i pełnym) okresie ładowania nie osiąga już znamionowego czasu pracy, źródło ESSS (akumulator) należy wymienić na nowe.

**NAPRAWY I WYMIANY**

Wszelkie naprawy urządzenia należy przeprowadzać przy wyłączonym zasilaniu oraz odłączonym ESSS.

Źródło światła zastosowane w tej oprawie oświetleniowej może być wymieniane wyłącznie przez producenta lub jego przedstawiciela serwisowego lub podobnie wykwalifikowaną osobę.

Źródło elektryczne ESSS (akumulator) służące do celów bezpieczeństwa nie jest elementem, który może naprawiać użytkownik i powinno być wymieniane wyłącznie przez przedstawiciela serwisowego producenta lub podobnie wykwalifikowaną osobę.

Każdy nowo instalowany akumulator musi przejść pełny proces jego formowania, wg. procedury z ostatniego punktu w dziale „URUCHOMIENIE”.

UWAGA! Należy używać wyłącznie części zamiennych autoryzowanych przez producenta. Kody części zamiennych (źródła światła i źródła ESSS / akumulatora) podane są na etykietach poszczególnych komponentów.

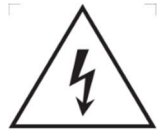
**GWARANCJA**

1. Szczegółowe informacje na temat gwarancji na produkt oraz jego elementy zawarte są na stronie [www.inteligh.pl](http://www.inteligh.pl) w dokumencie „Ogólne Warunki Gwarancji”.
2. Gwarancją nie są objęte uszkodzenia mechaniczne, uszkodzenia powstałe na skutek nieprawidłowego montażu, eksploatacji lub modyfikacji oprawy lub jej części, a także zmiany powstałe w wyniku naturalnego zużycia produktu lub jego elementów.
3. Producent zastrzega, że nie bierze odpowiedzialności za niewłaściwe działanie oprawy będące wynikiem ingerencji w konstrukcję oprawy przeprowadzanej na własną rękę przez użytkownika.

**POSTĘPOWANIE ZE ZUŻYTYM URZĄDZENIEM**

Zgodnie z art. 13 ust. 1 Ustawy z dnia 11 września 2015 roku o zużytych sprzęcie elektrycznym i elektronicznym (Dz. U. 2015 poz. 1688) oraz ustawą z dnia 24 kwietnia 2009 roku o bateriach i akumulatorach, niniejsze urządzenie, po zużyciu, ze względu na zawarte substancje niebezpieczne podlega zbiórce zużytego sprzętu elektrycznego i elektronicznego. Poniżej znajdują się wytyczne prawidłowego postępowania:

1. Zakazuje się umieszczania zużytego sprzętu elektrycznego i elektronicznego łącznie z innymi odpadami - potwierdza to oznakowanie w formie „przekreślonego kosza”, nakazujące selektywne gromadzenie tego rodzaju odpadów.

2. Urządzenia elektryczne i elektroniczne mogą zawierać niebezpieczne substancje, mieszaniny i części składowe, które po przedostaniu się do środowiska mogą powodować poważne zagrożenie dla zdrowia i życia ludzi oraz organizmów żywych.

3. Zużyty sprzęt elektryczny i elektroniczny, w tym także akumulatory, należy przekazywać wyłącznie do uprawnionych punktów zbierania, których lista powinna zostać zawarta na stronie internetowej każdego Urzędu Gminy.

Cd

Intelight Sp. z o.o.  
ul. Gwiaździsta 19  
01-651 Warszawa, Polska